

**⚠ DANGER / DANGER / PELIGRO**

**HAZARDOUS VOLTAGE**

- This equipment must be installed and serviced only by qualified electrical personnel.
- Turn off all power supplying this equipment before working on or inside equipment.
- Always use a properly rated voltage sensing device to confirm power is off.
- Replace all devices, doors, and covers before turning on power to this equipment.

**Failure to follow these instructions will result in death or serious injury.**

**TENSION DANGEREUSE**

- L'installation et l'entretien de cet appareil ne doivent être effectués que par du personnel qualifié.
- Coupez l'alimentation de cet appareil avant d'y travailler.
- Utilisez toujours un dispositif de détection de tension à valeur nominale approprié pour confirmer que toute alimentation est coupée.
- Remplacez tous les dispositifs, les portes et les couvercles avant de mettre cet appareil sous tension.

**Si ces précautions ne sont pas respectées, cela entrainera la mort ou des blessures graves**

**TENSION PELIGROSA**

- Solamente el personal de mantenimiento eléctrico especializado deberá instalar y prestar servicios de mantenimiento a este equipo.
- Desenergice el equipo antes de realizar cualquier trabajo en él.
- Siempre utilice un dispositivo detector de tensión adecuado para confirmar la desenergización del equipo.
- Vuelva a colocar todos los dispositivos, las puertas y las cubiertas antes de energizar este equipo.

**El incumplimiento de estas precauciones podrá causar la muerte o lesiones serias.**

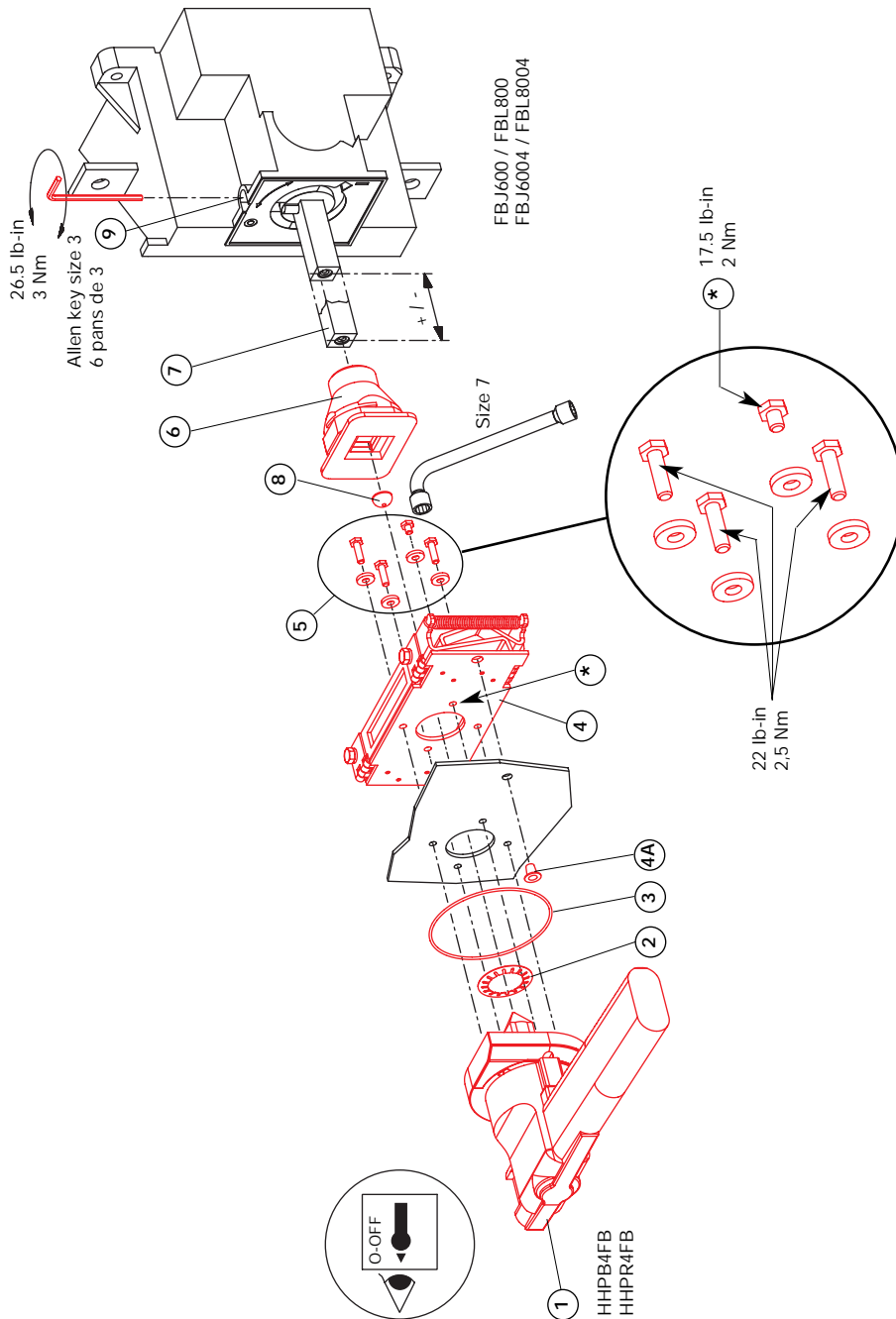

**INSTRUCCIONES DE MONTAJE**

- Interruptor en posición O
- Montaje del mando exterior sobre puerta
  - Fijar 1 - 2 - 3 y 4 sobre la puerta con los tornillos + arandelas 5
- Montaje del mando exterior con cerrojo de puerta en posición I
  - Fijar 6 sobre 7 con tornillo M4 premontado sobre 6
  - Empujar 8 sobre tornillo premontado dentro de 6
  - Ajustar 7 en profundidad, bloquear tornillo 9
  - Fijar 4A sobre la puerta

**MODE OPERATOIRE**

- Interrupteur en position O
- Montage de la commande extérieure sur porte
  - Fixer 1 - 2 - 3 et 4 sur la porte avec les vis + rondelles 5
- Montage de la commande extérieure avec déverrouillage de porte en position I
  - Fixer 6 sur 7 avec vis M4 préremontée dans 6
  - Clipser 8 sur vis préremontée dans 6
  - Régler 7 en profondeur, bloquer vis 9
  - Clipser 4A sur la porte

**MOUNTING INSTRUCTIONS**

- Switch in O (OFF) position
- Drill panel with the template
  - Mount 1 - 2 - 3 and 4 on the door with screws and washers 5
- Door mounting of front external operation with defaeter position I (ON)
  - Mount socket 6 on switch 7 ( with M4 )
  - Clip cover 8 over screw in previous step
  - Set up the depth of 7 with screw 9
  - Clip the plastic cap 4A in the hole on the door.

RECTO-VERSO / S blanc offset 100g/m² / I Noire pantone black C -Rouge pantone 485U / F 210x297 / P 105x74,25 / Imp. HANSI

Padlocking the handle  
Cadenassage de la poignée  
Bloqueable por candados

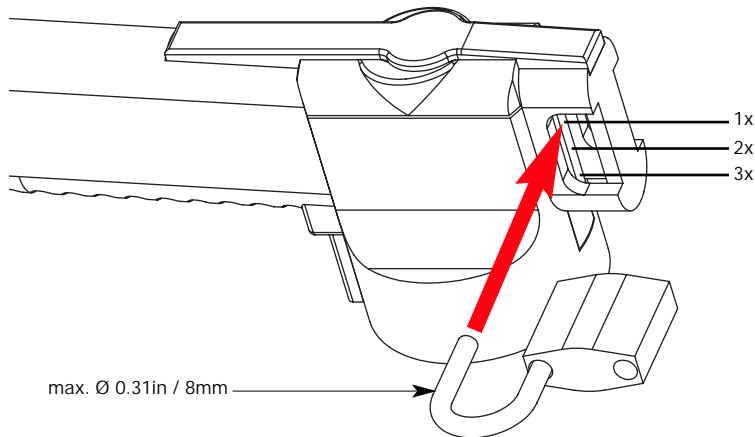

Padlocking position  
Position cadenassage  
Posición de candado

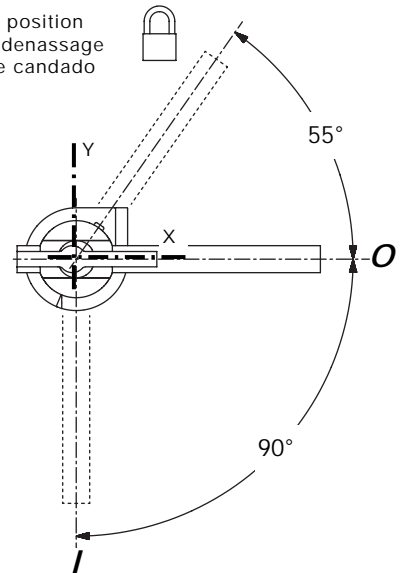

Defeating the interlock in ON position  
Déverrouillage de porte en position I  
Desenganche del cerrojo en posición I

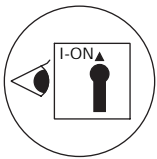

**⚠ DANGER / DANGER / PELIGRO**

**HAZARDOUS VOLTAGE**

- . Disconnect all power before servicing.
- . Be sure enclosure is closed securely before operating device.
- . Testing of live equipment should only be performed by qualified service personnel in accordance with local regulations.

*Failure to follow these instructions will result in death or serious injury.*

**TENSION DANGEREUSE**

- . Couper l'alimentation avant intervention.
- . S'assurer de la fermeture du coffret avant manoeuvre de l'appareil.
- . Les essais des équipements sous tensions ne doivent être effectués que par du personnel qualifié.

*si ces précautions ne sont pas respectées cela entraînera la mort ou des blessures graves.*

**TENSION PELIGROSA**

- . Desenergice el equipo antes de una itervención.
- . Asegurarse del cierre de la caja antes de manipular el equipo.
- . Solamente el personal especializado debere probar los equipos sobre tension.

*El incumplimiento de estas precauciones podrá causar la muerte o lesiones serias.*

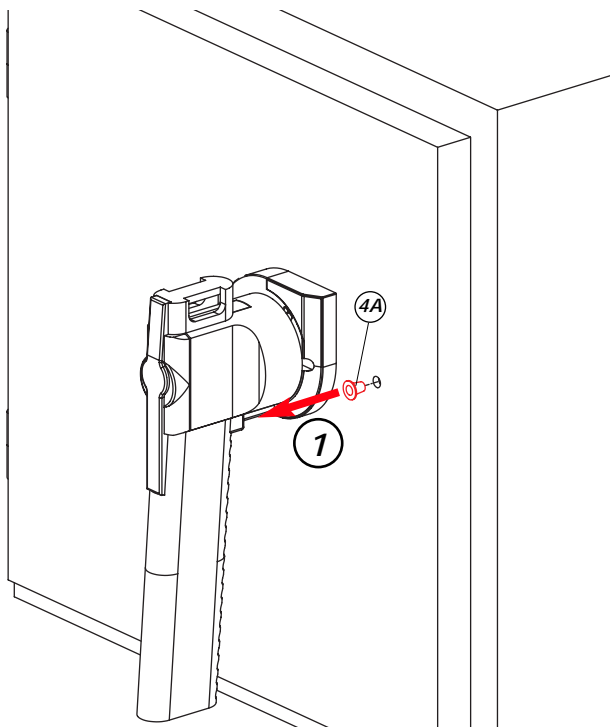

**Defeat of door interlocking , switch in I (ON) position**

- 1 - remove the plastic cap 4A
- 2 - engage an insulated screwdriver and press until door interlock is defeated

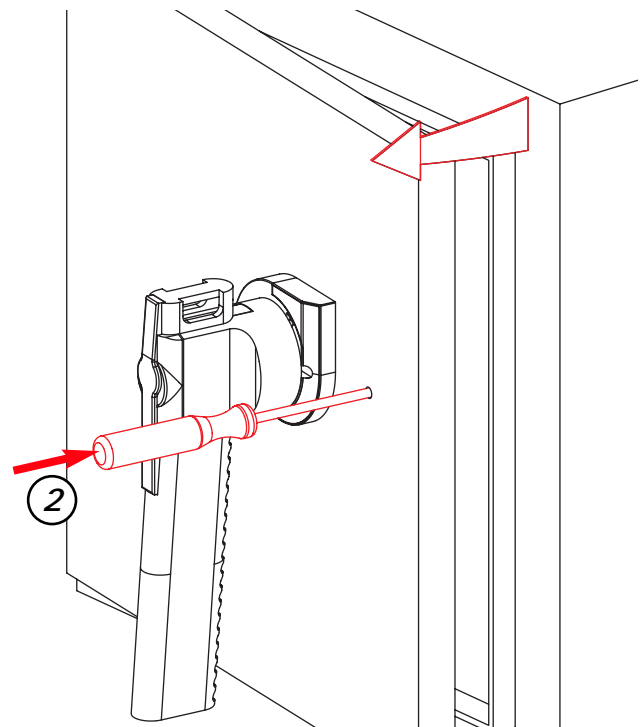

**Commande déverrouillable en position I**

- 1 - enlever le bouchon plastique 4A
- 2 - engager un tournevis et appuyer jusqu'au déverrouillage de la porte

**Embrague con enclavamiento que permite la apertura de la puerta del armario con el interruptor en posición I**

- 1 - quitar el tapon plastico 4A
- 2 - introducir un destornillador y presionar hasta el desbloqueo de la puerta